

Ogrzewacze wentylatorowe i zabezpieczające przed zamarzaniem

Zakres stosowania

- Ogrzewacze wentylatorowe służą do szybkiego nagrzewania łazienek, toalet oraz innych niewielkich pomieszczeń.
- Ogrzewacze zabezpieczające przed zamarzaniem służą do utrzymania dodatniej temperatury w rzadko użytkowanych pomieszczeniach oraz do ochrony instalacji wodnych i wrażliwych na niską temperaturę towarów, przed zamarzaniem.

Wypożenie (cechy urządzeń)

- Ogrzewacze wentylatorowe wyposażone są w wydajne dmuchawy pozwalające na szybkie oddawanie ciepła do pomieszczenia.
- Wszystkie urządzenia zapewniają bezstopniową regulację temperatury, niektóre wyposażone są dodatkowo w programatory czasowe umożliwiające czasowe ograniczenia pracy.
- Bezpieczna eksploatacja w łazienkach dzięki odpowiedniemu rodzajowi ochrony i możliwości zamontowania urządzenia na ścianie.

Montaż

- Urządzenia są montowane na ścianie przy pomocy oddzielnego, metalowego wieszaka.
- Do podłączenia elektrycznego wystarczające jest gniazdko elektryczne.



Dane techniczne

Typ		VH 206	VH 227	VH 229	VH 211	FW 505
Napięcie zasilania	[V]	1/N/PE ~ 230 50 Hz				
Moc grzewcza	[W]	2000	2000	2000	2000	500
Dmuchawa		•	•	•	•	-
Programator 24 godzinny		-	-	•	-	-
Minutnik (60 minutowy)		-	•	-	-	-
Rodzaj ochrony		IP 23	IP 23	IP 23	IP 23	IP 20
Ciężar	[kg]	4,6	4,7	4,7	4,0	1,0

Ogrzewacze wentylatorowe VH w obudowie metalowej

- Ogrzewacze wentylatorowe służące do szybkiego ogrzewania łazienek.
- Bardzo płaska obudowa, tylko 10,5 cm głębokości.
- Odporna na uszkodzenia obudowa metalowa.
- Bezstopniowy dobór temperatury od zabezpieczenia przeciwmroźowego do ok. 30°C.
- Cichobieżna dmuchawa.

- VH 227: możliwość ograniczenia czasu pracy do 60 minut przez minutnik.
- VH 229: z 24 godzinny programatorem czasowym.
- Przewód zasilający wyposażony we wtyczkę.
- Rodzaj ochrony IP 23, klasa ochrony I.
- Kolor biały.



VH 206

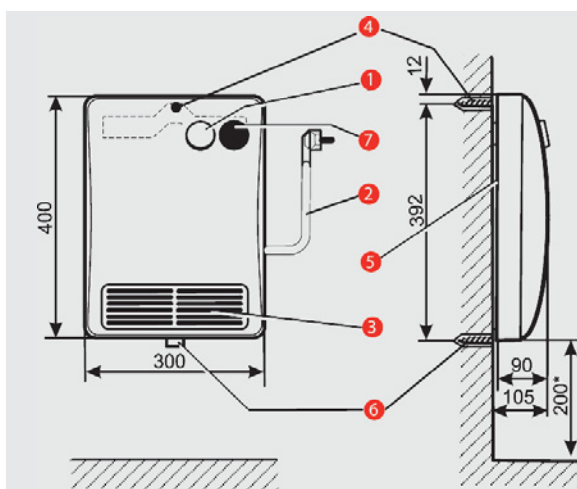

- 1 pokrętło doboru temperatury
- 2 przewód zasilający z wtyczką
- 3 kratka wypływu powietrza
- 4 mocowanie ścienne górne
- 5 kratka wlotu powietrza, na tylnej ścianie ogrzewacza
- 6 mocowanie ścienne dolne
- 7 minutnik 60 minutowy / programator 24 godzinny

* odległość od podłogi minimum 200 mm

Wymiary w mm

Model	Opis	Moc przyłączeniowa w W	Numer katalogowy
VH 206	Ogrzewacz wentylatorowy	2000	184 395
VH 227	Ogrzewacz wentylatorowy	2000	184 398
VH 229	Ogrzewacz wentylatorowy	2000	184 399

Interex Katowice, Al Ro dzie skięgo 191 40-315 Katowice