

promiennik ciepła z termostatem elektronicznym

SOLIUS

model classic 1500 W



oszczędź
25%
energii



szczegółowy opis na stronie 17

JAKOŚĆ

za rozsądną cenę. Ciepło które wytwarza, zbliżone jest do promieniowania słonecznego. Powierzcie mu swoje mieszkanie, a on zajmie się wszystkim.

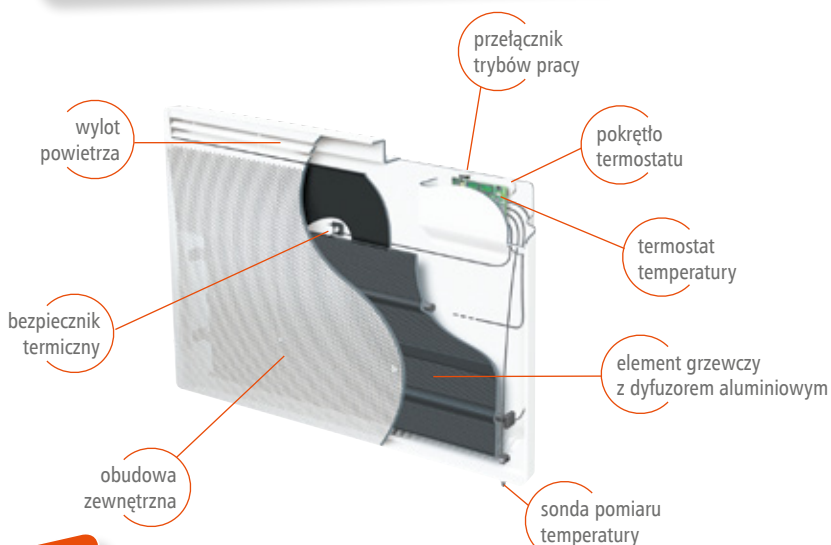

plusy produktu

- modele CLASSIC, WYSOKI
- system ASP eliminujący zjawisko cyrkulacji kurzu
- możliwość blokady termostatu
- możliwość bezpośredniej instalacji programatora CHRONOPASS (dot. modelu classic)

DOSTĘPNE MOCE

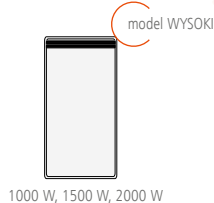
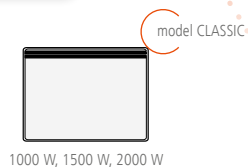

OPIS PRODUKTU

- gama dostępna w 2 wersjach: CLASSIC, WYSOKI,
- niskotemperaturowy, płytowy element grzewczy z dyfuzorem aluminiowym,
- system ASP przeciwdziałający cyrkulacji kurzu,
- elektroniczny termostat temperatury:
 - 3 zakresy temperatur pracy:
 - KOMFORT 10-28°C,
 - EKO (temperatura KOMFORT pomniejszona o 3,5°C),
 - ANTYZAMARZANIE 7°C,
 - 5-stopniowy przełącznik trybów pracy :
 - KOMFORT,
 - EKO,
 - ANTYZAMARZANIE,
 - STOP,
 - PROGRAM,



- amplituda <math>< 0,1^{\circ}\text{C}</math>,
- tolerancja <math>< 1,5^{\circ}\text{C}</math>,
- dioda sygnalizująca tryb pracy,
- pokrętko regulacji temperatury KOMFORT,
- blokada ustawień termostatu np. przed dziećmi,
- możliwość bezpośredniej instalacji programatora CHRONOPASS (dot. modelu classic),
- kompatybilny z systemem sterowania PASS Program,
- bezpiecznik termiczny załączany automatycznie,
- obudowa – stal wysokogatunkowa (DC 04 + ZE 25/25),
- czołowy wylot powietrza,
- stelaż naścienny (stal galwanizowana),
- kolor biały (RAL 9016, lakier epoxy-polyester),
- zasilanie ~230V/50Hz.

SCHEMAT MONTAŻU

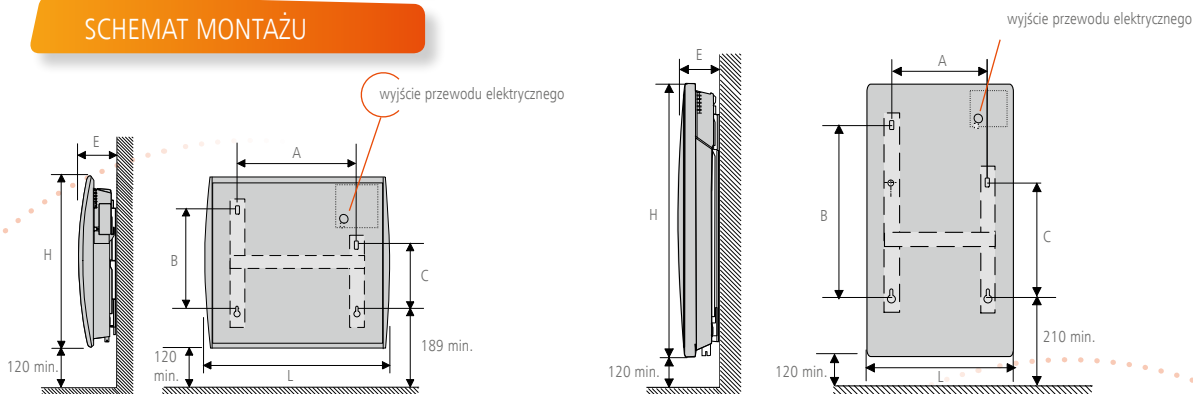

CHARAKTERYSTYKA TECHNICZNA

SOLIUS model CLASSIC									
moc grzejnika (W)	wymiary L x H x E (mm)	A (mm)	B (mm)	C (mm)	waga (kg)	długość przewodu (mm)	przekrój kabla (mm ²)	cena netto (zł)	cena brutto (zł)
1000	595 x 451 x 98	343	251	158	6	600	3 x 1,5	430	529
1500	815 x 451 x 98	565	251	158	8,1	600	3 x 1,5	491	604
2000	1035 x 451 x 98	789	251	158	10,2	800	3 x 1,5	565	695



SOLIUS model WYSOKI									
moc grzejnika (W)	wymiary L x H x E (mm)	A (mm)	B (mm)	C (mm)	waga (kg)	długość przewodu (mm)	przekrój kabla (mm ²)	cena netto (zł)	cena brutto (zł)
1000	451 x 740 x 98	269	532	444	8	600	3 x 1,5	532	654
1500	451 x 960 x 98	269	754	670	10,2	600	3 x 1,5	614	755
2000	451 x 1185 x 98	269	976	888	11,6	800	3 x 1,5	688	846



urządzenie z gamy WYSOKI nie powinno być instalowane na wysokości powyżej 1000 m n.p.m., ponieważ jego funkcjonowanie może być zakłócone

opcja	cena netto (zł)	cena brutto (zł)
programator chronopass*	299	368

* pozostałe programatory z naszej oferty str. 12-15